

agromaster®

アグロマスター社

ニューマチック
プレシジョン
プランター

know
the soil...



ニューマチックプランター Aモデル



プランターAモデルは、トムロコシ、ヒマワリ、ビート、コットン、大豆用のプレジジョンシードドリルです。ニューマチックプランターは操作が簡単で、しかも正確に播種を行います。さまざまな仕様で、またフレームも異なる種類（固定式、テレスコピック）を備えており、さまざまな作物の播種に対応します。



肥料ホッパーを装備せず、
播種間隔の小さいモデル
は、小さい種子の播種に最
適です。

atic Precision Planters евматические Точного Высева



プランターには、いろいろ
なバージョンの電子コン
トロールモニターを取り
付けることができます。

プランターA8 モデル
肥料ホッパー無し



作業エリアのパーシャル/トータルカウント
作業速度(km/h)
ヘクタールカウンター
畦播種コントロールアラーム
直線距離(m)
播種間隔(cm)



プランターA8 モデル
肥料ホッパー無し



プランターA7 モデル
肥料ホッパー無し

プランターAモデルは、特に耕起して残さ物のない圃場への播種用として推奨されています。播種間隔は、ドリルアックスで形成します。播種深度はフレームとリアホイールの間のパラレロ装置が決定し、メカニカルジャックでの調整が可能です。播種ユニットが圃場に掛ける圧力は、スプリングの働きで制御します。



Pneumatic Precision Planters
Сеялки Пневматические Точного Высева



プランターA6モデル
肥料ホッパー付



Рекомендуется пользоваться сеялки Planter A для посева пропашных культур на почве с традиционной обработкой. Посев осуществляется анкерным сошником и глубина посева устанавливается с помощью параллелограмной системой между рамой и задним колесом, которого можно регулировать механическим рычагом. Давление посевного аппарата на почву регулируется пружиной.

プランターA6モデル
肥料ホッパー付



プランターAモデルは、多機能型で効率よく簡単に操作することができます。
オプション装備品として、肥料ホッパー、各種コルター、作物の種類により中間、フロント、リアのローラー、また石、土くれや残さ物のクリーナー装置などが供給できるので、機械をフレキシブルにさまざまな状況に対応させます。



Pneumatic Precision Planters
Сеялки Пневматические Точного Высева



プランターA4モデル
肥料ホッパー付

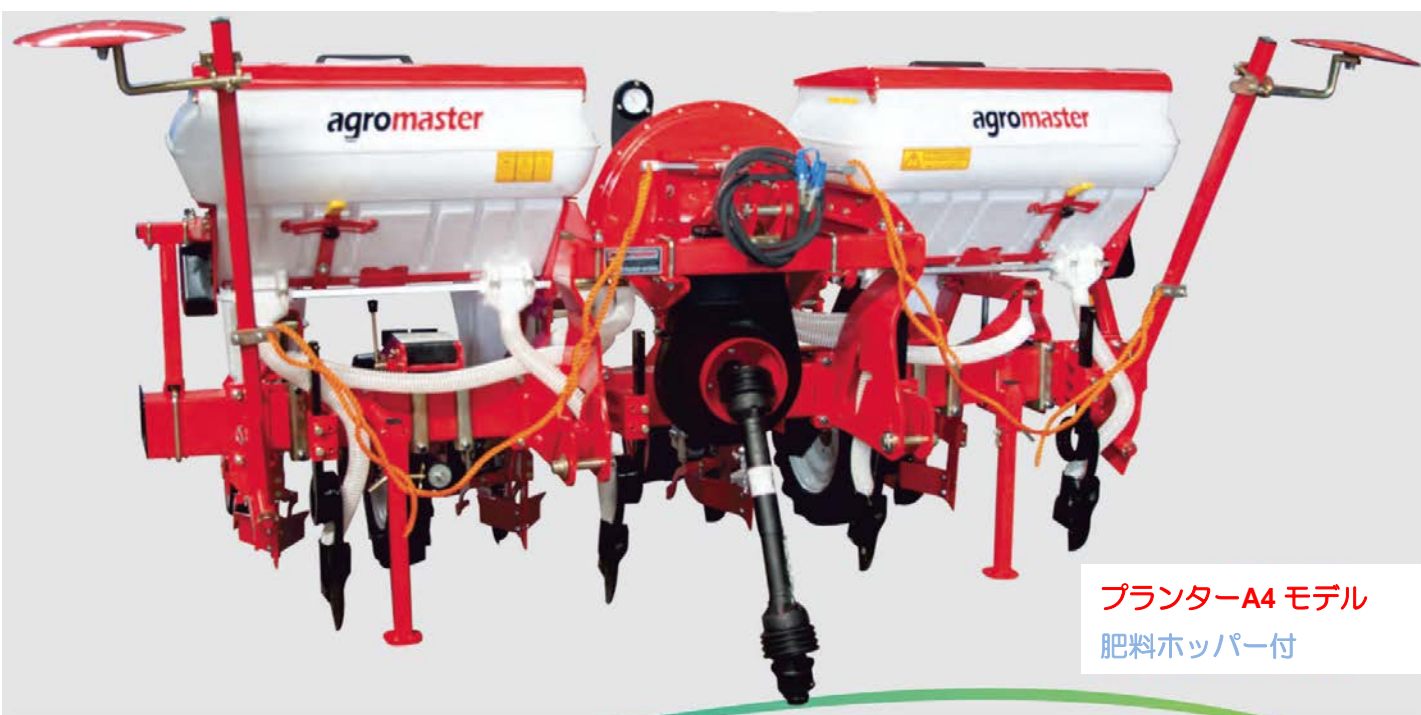

プランターA4モデル
肥料ホッパー付

ニューマチックプランター
Dモデル
ディスクタイプ



プランターD8 モデル
肥料ホッパー付

プランターDモデルは、ディスクタイプのニューマチックプランターです。コーン、ヒマワリ、ビート、コットン、大豆などの精密播種用ドリルで、最小のコストで最大の効率を実現するという現代農業の問題点を理想的に解決します。



プランターD8 モデル
肥料ホッパー付

プランターD6モデル
ホッパー付



ニューマチックプランター
Dモデル
ディスクタイプ



テレスコピックシャーシ

テレスコピックシャーシ付きプランターは播種間隔によりますが、移送幅 3.30mから 3.50mです。6 畦と7 畦のバージョンは、ヒマワリ用に 55cm と 60cm の畝幅、またメイズ用に 70,75,80cm の畝幅で供給可能です。



ニューマチックプランター
Dモデル
ディスクタイプ
(マイクログラニューエーター付き)

Precision Planters
электрические Точного Высева



マイクログラニューエーターは、殺虫剤散布と除草剤散布、発芽後の害虫防除などの作業を播種プロセスに組み込みます。

ニューマチックディストリビューションにより微、粒をチューブを詰まらすことなく供給します。殺虫剤と除草剤は、2個のコルターディスクの間に放出されます。分離サイクロンは、自重で地面に落下するよう空気の流れから微粒を切り離します。

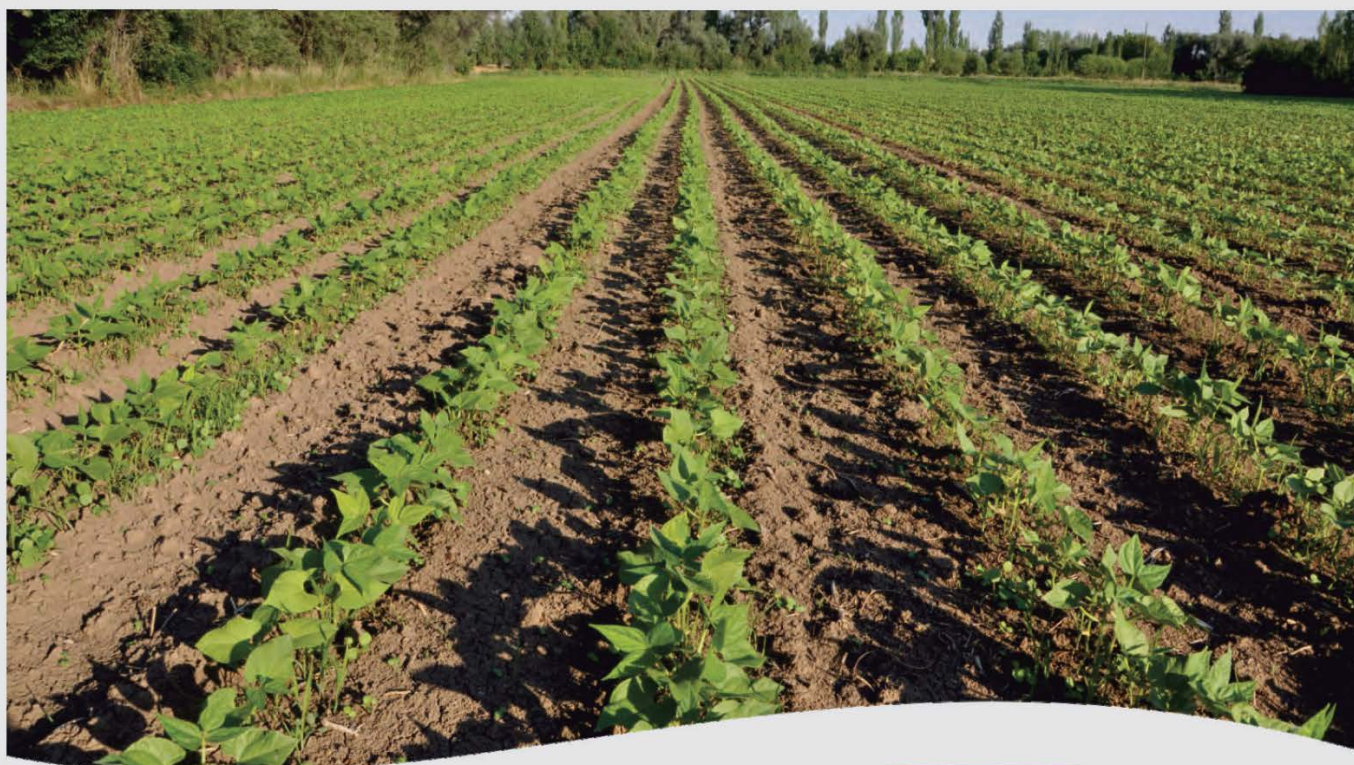

ニューマチックプランター Dモデル ディスクタイプ



プランターDモデルは特別に、オールローラームーブメント仕様となっています。すなわち、耕起(従来型播種)した圃場、耕運が最小限の圃場、あるいは残さ物の残っている圃場など、どのような圃場においても優れたパフォーマンスを発揮します。



По своим техническим характеристикам Planter D использует только органы качения которые обеспечивают высокое качество как на подготовленных почвах (традиционный посев), так и на почвах с минимальной обработкой.



プランターD6モデル
ホッパー付き

Pneumatic Precision Planters
Сеялки Пневматические Точного Высева



プランターD6モデル
ビッグホッパー付き

プランターDモデルは、従来型の播種という点では、多くの利点を有しています。早い速度で2個のレベルホイールを使用し、一定の播種深度を保つので、作物は全く同じ高さで発芽します。



プランターD6モデル
ビッグホッパー付き

バリスペースプランターA-D
ニューマチックプランター
油圧播種間隔コントロール
Axeタイプ&ディスクタイプ



プランターは、多機能型プランターで効率良く簡単に操作することができます。



バリスペースプランターA-D
ニューマチックプランター
油圧播種間隔コントロール
Axeタイプ&ディスクタイプ

Precision Planters
математически Точного Высева

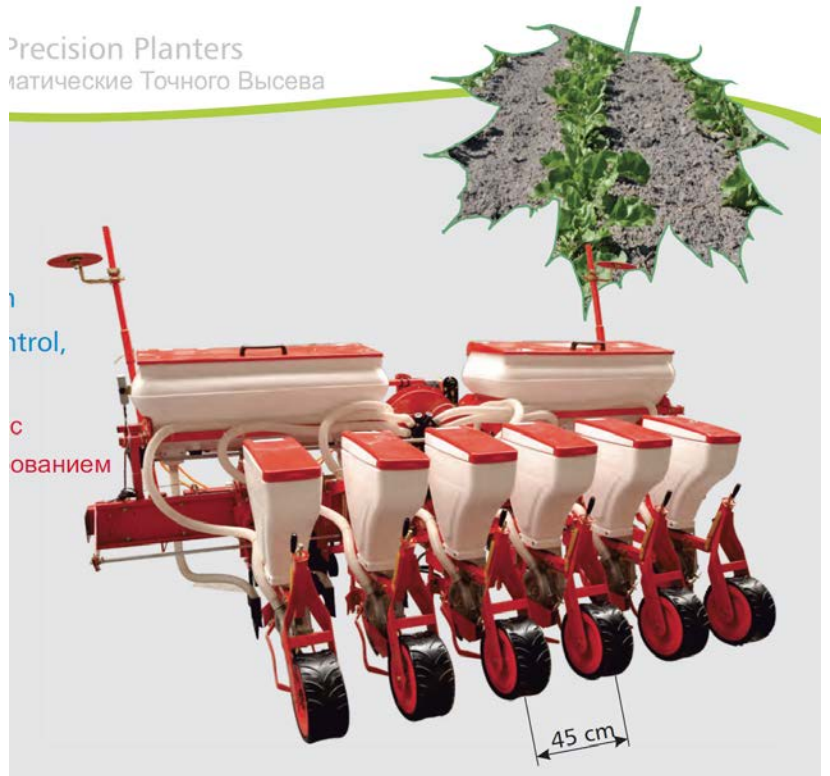

播種間隔の変更は、トラクターキャビンから 12-15 秒で簡単に 45-70cm に変更することができます。



agromaster®





ドローバー



クロッドクリーナーは、コルター通過前に障害物を取り除きます



メカニカルギヤシフトは、素早く簡単に設定できます



外部レバー付きディストリビューションボックスは、穴に2個入った種子を取り除きながら、セレクションチャンバーでの種子の供給を調整します。



V字リアローラーは、種子床を押しつけて閉じます。



油圧マーカ



星型トラッシュリムーバー



溝切りとトラッシュリムーバー用ディスク

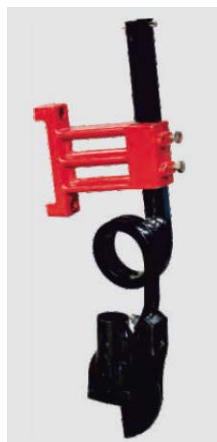

肥料用AXEタイプコルター



肥料用ダブルディスクコルター

Coulters pressure adjustment
 スプリングに装着したハンドルで、コルターの圧力を調整します

к пружине



クロッドクリーナー付きフロントホイールは、種子床を開く前に押し下げて平らになります

アックスタイプコルター(大小)

セレクションチャンバーの種子の供給量を調整するレバー

種子床を押し閉じるオーティフレックスローラー



クロッドクリーナーは、コルター通過前に障害物を取り除きます

高強度アルミニウムケース

リヤスクレーパーは、少量の土を畝にかぶせます

Pneumatic Precision Planters
 Сеялки Пневматические Точного Высева



警告音付きクイックリリース
 カルダンドライブ

12

スプリング取り付けハンドル
 によりコルターの圧力調整

13

помощью рукоятки
 приклепленной к рычагу



16

40L シードホッパー

14

セレクションチャンバーの種子の供給量
 を調整するレバー

15

播種深度調整

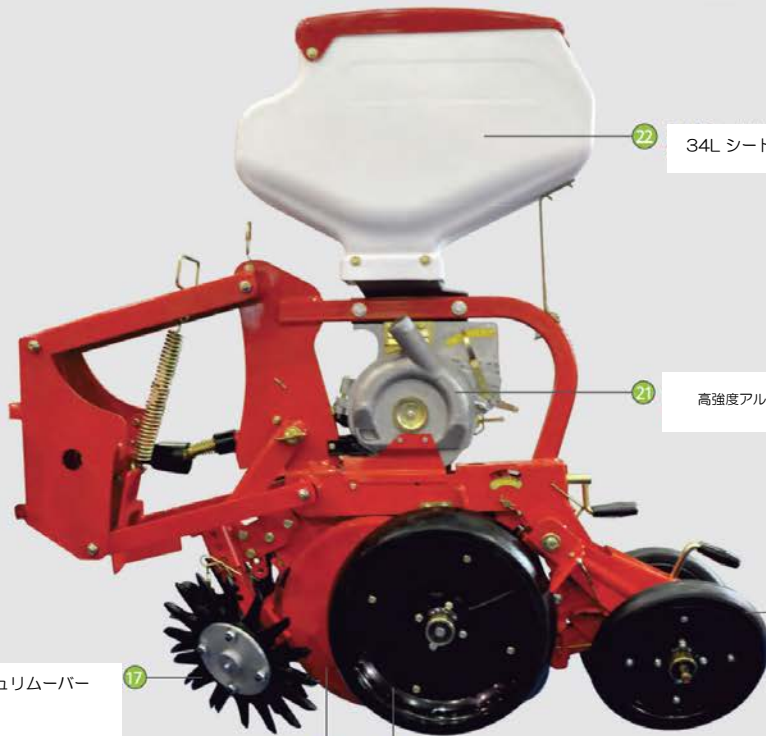

22

34L シードホッパー

21

高強度アルミニウムケース

20

V 字リアローラーは、種子床を押し
 つけて閉じます

星型トラッシュリムーバー

17

ディスクタイプコルター

18

19

バランス装置付きサポートデプスホイールは、凹凸のある圃場に完璧に追従し、一
 定した播種深度を保ちます

<技術仕様>

プランターAモデル

ニューマチックプランターAxeタイプ

		A4モデル	A5モデル	A6モデル	A8モデル
畝数		4	5	6	8
機体幅(W)	mm	3000	3200	4200	5600
機体全長(L)	mm	2000	2000	2000	2000
機体全高(H)	mm	1700	1700	1700	1700
作業深さ	mm	0-100	0-100	0-100	0-100
肥料ホッパー容量	kg	160x2	160x2	200x2	160x4
肥料ホッパー容量(大)	kg	790	790	950	-
シードホッパー容量	dm ³	24x4/34x4	24x5/34x5	24x6/34x6	24x8/34x8
畝間幅(B)	cm	28-80	28-80	28-80	28-80
トラクター必要速度	km/h	4-8	4-8	4-8	4-8
PTO回転数	rpm	540	540	540	540
タイヤサイズ		500-15	500-15	6.5x80-15	6.5x80-15
最小必要動力数	hp	60-65	70-75	80-90	95-100
肥料ホッパー重量	kg	840	1000	1120	1480
肥料ホッパー重量(大)	kg	1000	1150	1350	-
肥料ホッパー無しの機体重量	kg	680	760	880	1130

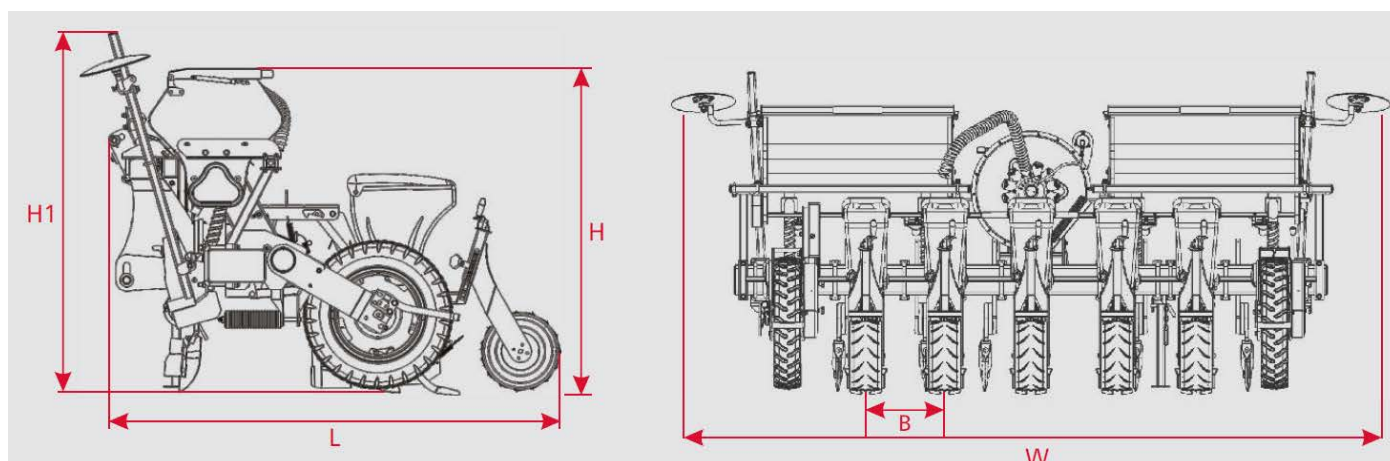

バリスペースプランターAモデル

ニューマチックプランター、油圧畝間コントロール付き、Axeタイプ

		A4モデル	A5モデル	A6モデル
畝数		4	5	6
機体幅(W)	mm	3000	3200	4200
機体全長(L)	mm	2000	2000	2000
機体全高(H)	mm	1700	1700	1700
作業深さ	mm	0-100	0-100	0-100
肥料ホッパー容量	kg	160x2	160x2	200x2
肥料ホッパー容量(大)	kg	790	790	950
シードホッパー容量	dm ³	24x4/34x4	24x5/34x5	24x6/34x6
畝間幅(B)	cm	45-70	45-70	45-70
トラクター必要速度	km/h	4-8	4-8	4-8
PTO回転数	rpm	540	540	540
タイヤサイズ		23-10.5x12	23-10.5x12	23-10.5x12
最小必要動力数	hp	70-75	70-75	90-100
肥料ホッパー重量	kg	870	1095	1315
肥料ホッパー無しの機体重量	kg	755	905	1055

メーカーは予告なく仕様を変更する場合があります。あらかじめご了承ください。

プランターDモデル

ニューマチックプランター、ディスクタイプ

		D4モデル	D5モデル	D6モデル	D8モデル
畝数		4	5	6	8
機体幅(W)	mm	3000	3200	4200	5600
機体全長(L)	mm	2000	2000	2000	2000
機体全高(H)	mm	1800	1800	1800	1800
作業深さ	mm	0-100	0-100	0-100	0-100
肥料ホッパー容量	kg	160x2	160x2	200x2	160x4
肥料ホッパー容量(大)	kg	790	790	950	-
シードホッパー容量	dm ³	34x4/40x4	34x5/40x5	34x6/40x6	34x8/40x8
畝間幅(B)	cm	35-80	35-80	35-80	35-80
トラクター必要速度	km/h	4-8	4-8	4-8	4-8
PTO回転数	rpm	540	540	540	540
タイヤサイズ		500-15	500-15	6.5x80-15	6.5x80-15
最小必要動力数	hp	60-65	70-75	85-90	2050
肥料ホッパー重量	kg	1000	1200	1425	1480
肥料ホッパー重量(大)	kg	1150	1350	1625	-
肥料ホッパー無しの機体重量	kg	820	960	1150	1550

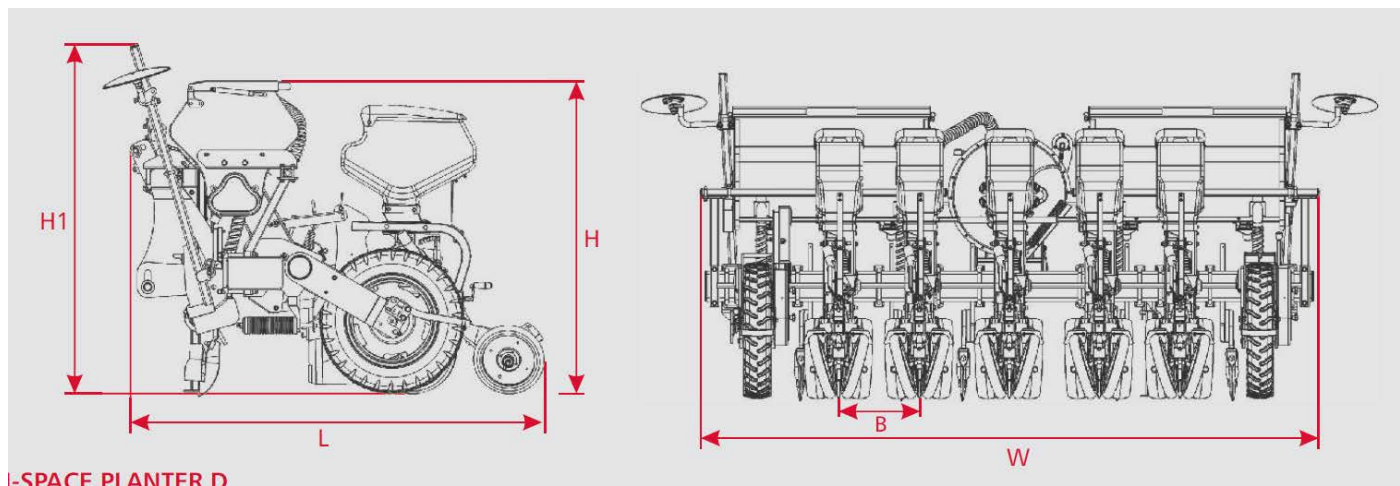

I-SPACE PIANTER D

バリスペースプランターAモデル

ニューマチックプランター、油圧畝間コントロール付き、ディスクタイプ

		D4 モデル	D5 モデル	D6 モデル
畝数		4	5	6
機体幅(W)	mm	3000	3200	4200
機体全長(L)	mm	2000	2000	2000
機体全高(H)	mm	1800	1800	1800
作業深さ	mm	0-100	0-100	0-100
肥料ホッパー容量	kg	790	790	950
シードホッパー容量	dm ³	34x4/40x4	34x5/40x5	34x6/44x6
畝間幅(B)	cm	45-70	45-70	45-70
トラクター必要速度	km/h	4-8	4-8	4-8
PTO 回転数	rpm	540	540	540
タイヤサイズ		75-80	85-90	23-10.5x12
最小必要動力数	hp	70-75	70-75	100-110
肥料ホッパー重量	kg	1065	1330	1395
肥料ホッパー無しの機体重量	kg	945	1140	1335

メーカーは予告なく仕様を変更する場合があります。あらかじめご了承ください。

<お求めは>

トルコ国

アグロマスター社

日本総輸入代理店

(株)札幌オーバースーズコンサルタント